

INSTRUCTIONS D'INSTALLATION SERIE VERNATONE

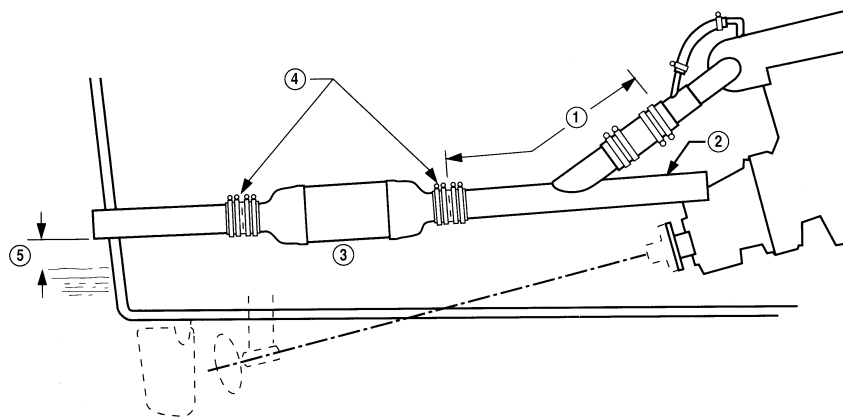

Le Vernatone est un échappement humide. Il est conçu pour des systèmes d'échappement tels que décrits par l'ABYC (American Boat & Yacht Council) Standard P-1. Le Vernatone doit être monté dans le sens indiqué sur le silencieux et seulement dans ce sens.

1: Un espace suffisant doit être réservé entre le point d'injection d'eau et l'emplacement du Vernatone afin de laisser se refroidir les gaz. La distance est dépendante de la façon dont l'eau est injectée. La température continue maximum admissible du Vernatone est de 280° F (138° C). Dans un système correctement conçu, la température dans le silencieux est comprise entre 120° F (49° C) et 185° F (85° C).

2: Le schéma ci-dessus montre une chambre de surcharge préservant le moteur d'un retour d'eau par le collecteur d'échappement.

3: Le silencieux doit être installé horizontalement et légèrement penché vers l'arrière, l'étiquette vers le haut et dans le sens indiqué. N'utiliser pour les connections que du tuyau d'échappement approuvé.

4: Un minimum de deux colliers doit être monté de part et d'autre des connections. Ne pas serrer trop fort les colliers sous peine d'endommagement du silencieux.

Bien que le silencieux en lui-même soit très léger, le poids de l'eau qu'il contient peut être important. A partir de 3", le silencieux doit être maintenu par des supports.

5: Il est recommandé d'observer un espace égal au diamètre de l'échappement entre la ligne de flottaison et l'échappement.

S O C I E T E A N T I B O I S E
NAVIGAIR
D I V I S I O N E Q U I P E M E N T S